

## CD150-MEC (Mécanique seule)

Etendue de mesure  
0 à 6000 mm

Modèle industriel

Précision élevée

Adapté aux environnements  
industriels sévères

Montage simple

Etendue de mesure 0 à  
6000 mm

Utilisation de matériaux  
nobles recyclable compatible  
RohS

Stabilité dimensionnelle  
grâce à l'usinage dans la  
masse

Montage du tambour sur  
roulements à billes

Interface pour codeur optique  
standard

Livré avec accessoires de  
montage du codeur  
(accouplement +  
excentriques de serrage)

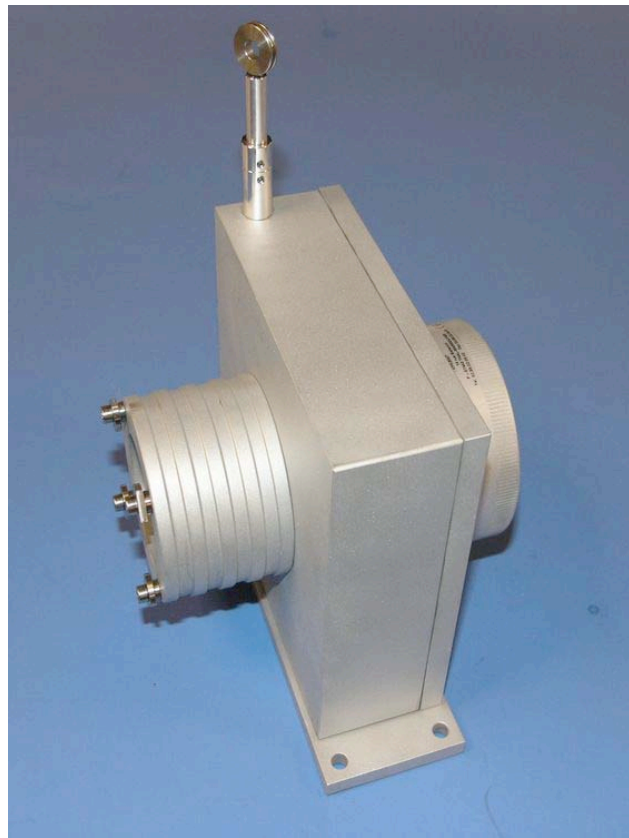

Le CD150-MEC, est un capteur de déplacement linéaire basé sur le principe du fil tendu.

Cette mécanique est livrée avec tous les accessoires d'assemblage et permet à l'utilisateur de monter facilement le codeur optique de son choix et donc de maîtriser la résolution et l'interface électronique.

## Caractéristiques Techniques :

Etendue de mesure maximum.....	0 à 6000 mm
Matière.....	Corps en aluminium (compatible RohS) Câble de mesure en inox
Diamètre du câble de mesure .....	0,60 mm
Linéarité standard.....	+/- 0,05% PE (autre sur demande)
Vitesse de déplacement max.....	10 M/S
Accélération max.....	5 M/S <sup>2</sup> (avant déformation du câble de mesure)
Poids .....	≈ 3000 g
Température de fonctionnement .....	-10° à +70°C
Température de stockage.....	-20° à +100°C

## Force de rappel :

Course standard en mm	Force de rappel en début de course	Force de rappel en fin de course
4000	≈ 11,00 N	≈ 13,50 N
5000	≈ 10,50 N	≈ 13,50 N
6000	≈ 10,00 N	≈ 13,50 N

## Montage possible de codeurs standard :

Sortie incrémentale	Sortie absolue multitour
DHM5 / GHM5 DHM9 / GHM9	PHM5 MHM5 SHM9

*Pour d'autres types de codeurs nous consulter*

## Référence de commande :

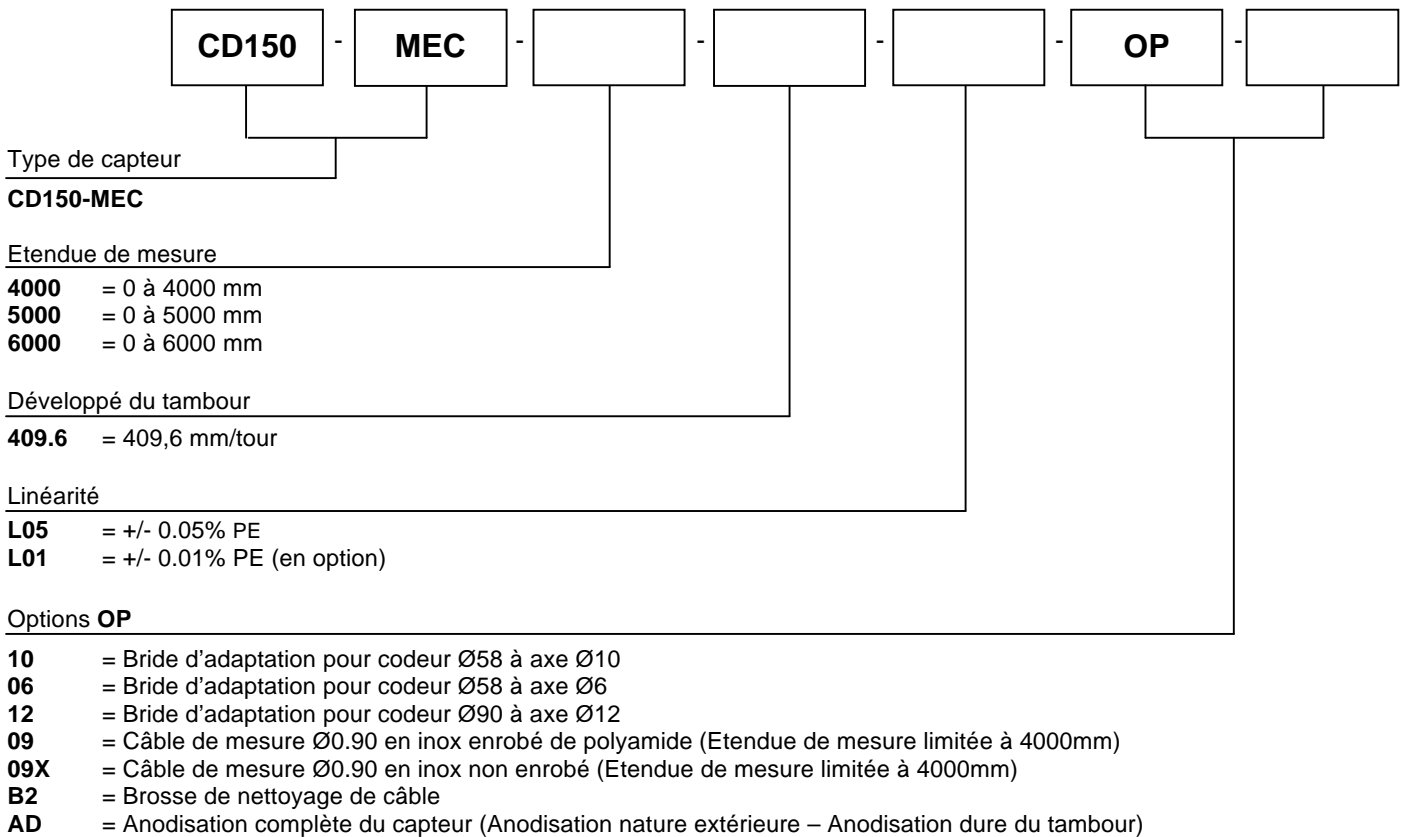

**Exemple de référence : CD150-MEC-6000-409.6-L05-OP-10-AD**



ZA du Reitweg  
F - 67440 THAL-MARMOUTIER  
Tél : +33 (0)3 88 02 09 02 – Fax : +33 (0)3 88 02 09 03  
Site : [www.ak-industries.com](http://www.ak-industries.com)  
E-mail : [info@ak-industries.com](mailto:info@ak-industries.com)



**Encombrement**

CD150-MEC (mécanique seule)

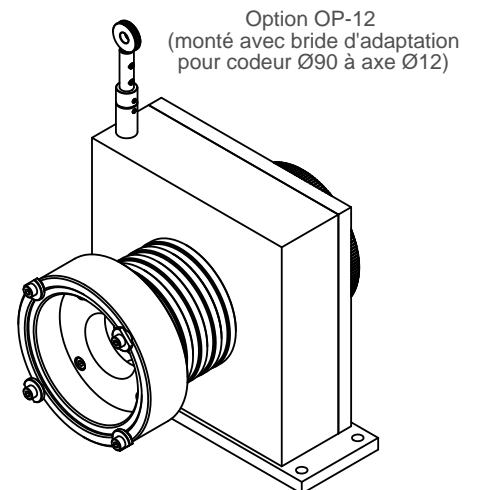
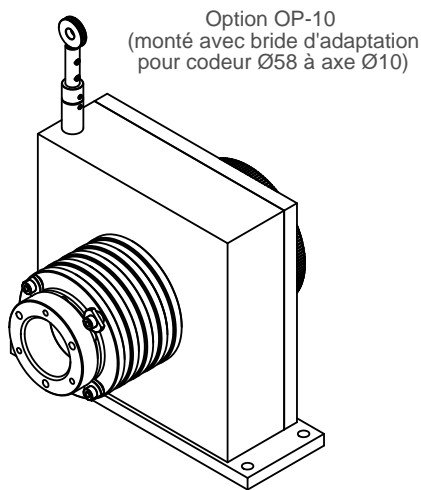
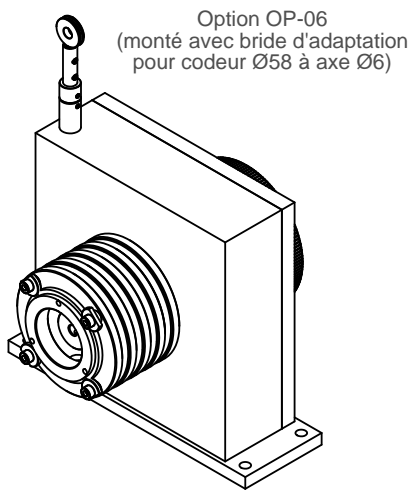
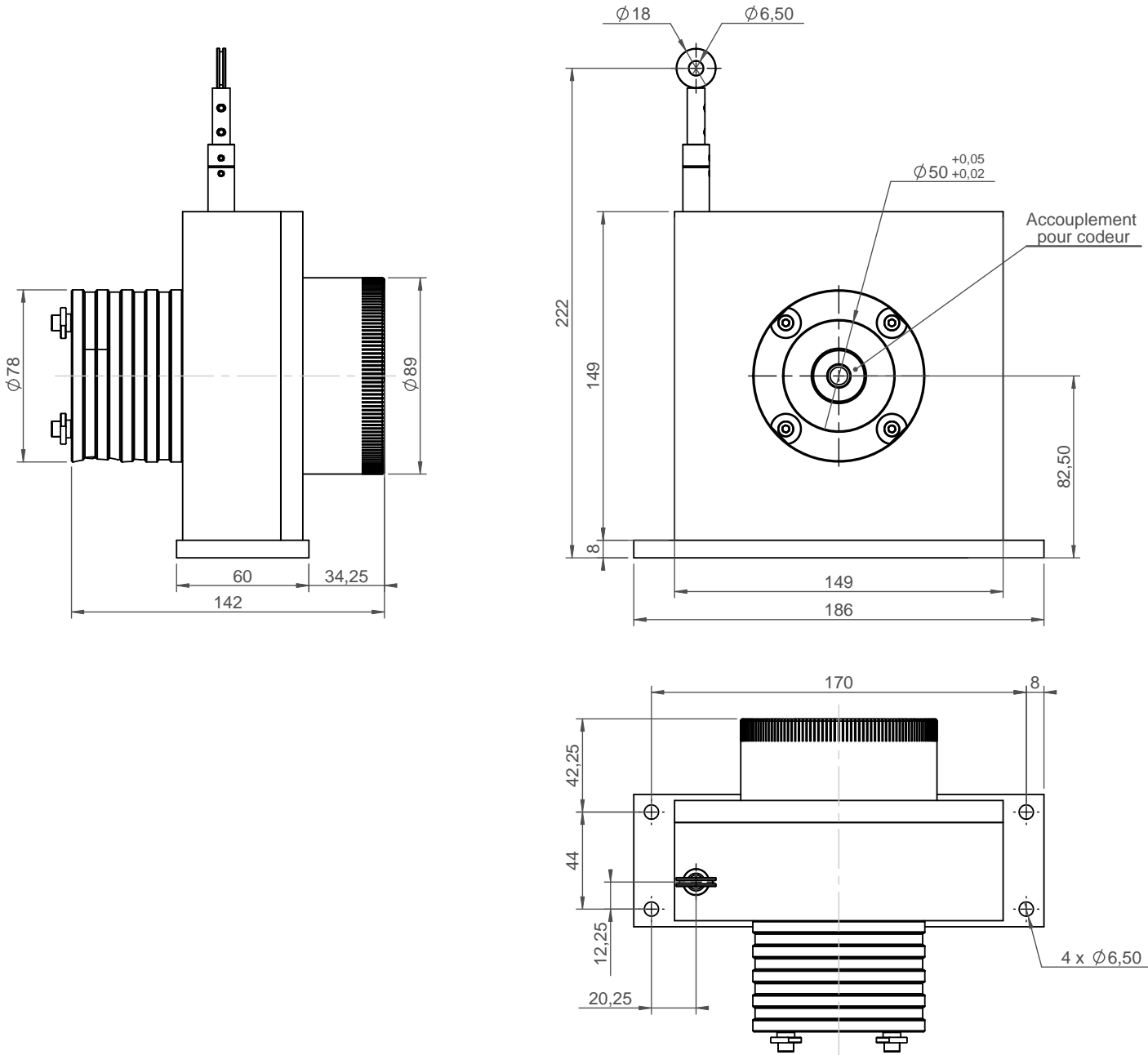

ZA du Reitweg  
F - 67440 THAL-MARMOUTIER  
Tél : +33 (0)3 88 02 09 02 – Fax : +33 (0)3 88 02 09 03  
Site : [www.ak-industries.com](http://www.ak-industries.com)  
E-mail : [info@ak-industries.com](mailto:info@ak-industries.com)

